



DRUŠTVO ZA UNAPREĐIVANJE ZAVARIVANJA U SRBIJI

SPECIFIKACIJA POSTUPKA ZAVARIVANJA ISPITNOG UZORKA (WPS) TAKMIČENJE "MLADI ZAVARIVAČ 2018" KATEGORIJA II - "MLADI ZAVARIVAČI DO 22 GODINE"

Mesto:		Proizvođač:	
Proizvođačka tehnologija zavarivanja broj: BW_F 135 P BW PF / 003-MZ2015		Zavarivač:	
Postupak zavarivanja:	MAG (135)	Položaj zavarivanja:	Vertikalno na gore (PF)
Tip spoja:	Ploča(P) - Sučeonni (BW)	Priprema i čišćenje:	Rezanje i brušenje
Osnovni materijal:		Dodatni materijal:	
Standard:	EN 10025-2- S235JR(1.1)	Standard:	EN ISO 14341-A-G3Si1
Sertifikat broj:		Trgovački naziv:	
Debljina (mm):	10	Proizvođač:	
Spoljni prečnik cevi (mm):		Sertifikat broj:	
		Sušenje:	Po preporuci proizvođača

Priprema spoja (skica):

Skica žljeba

Raspored zavora

Priprema žljeba:

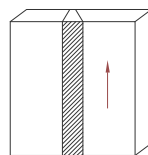
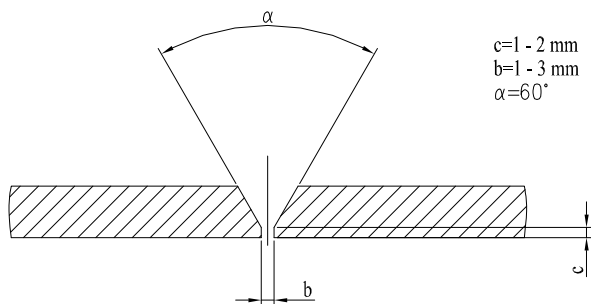

- 1 - koreni prolaz
- 2 - međuprolaz
- 3 - završni prolaz

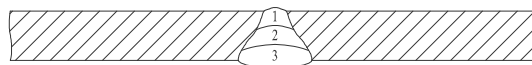

Ovaj redosled zavarivanja nije obavezan.
Ostavljeno je na zavarivaču da odredi broj prolaza kojim će postići veličinu zavora.
Pripojne zavorne izvesti u zoni zavarivanja i pretopiti ih u prolazu

Parametri zavarivanja:

Zavar br.	Postupak	Prečnik dodatnog materijala (mm)	Struja (A)	Napon (V)	Vrsta struje / polaritet	Brzina zavarivanja *	Brzina dotura žice *	Unos toplote *	Prenos metala
1	135	1,2	105-110	18-19	=/+	2,8-3,0
2	135	1,2	120-140	20-22	=/+	5,7-5,9
3	135	1,2	110-120	20-21	=/+	5,3-5,5

Zaštitni gas: EN ISO 14175-M21-ArC-18 zaštita: podloška:	Protok gasa: 10-12 l/min zaštita: podloška:	Ostali podaci: Visinu zavora određuje zavarivač. Bez pulsiranja.
Tip volframove electrode / prečnik	N/A	Oscilacije: amplitude, frekvencije, vreme
Žljebljenje / podloška	N/A	Njihanje (max. širina):
Temperatura predgrevanja:	N/A	Podaci o impulsnom zavarivanju:
Temperatura između prolaza:	N/A	Razdaljina od dizne do O.M.:
Termička obrada posle zavarivanja i/ili starenja	N/A	Podaci o zavarivanju plazmom:
		Ugao nagiba gorionika (pištolja):
		90° vertikalno

Napomena: Zavar br 1 i 3 moraju imati minimum jedan završetak i ponovni početak. Početna tačka može se brusiti samo u zavaru br.1.

*) Ako se zahteva

Za DUSZ:

Datum: 01.03.2018.