

T1

Нож за спољашњу обраду
резни врх под углом од 55°

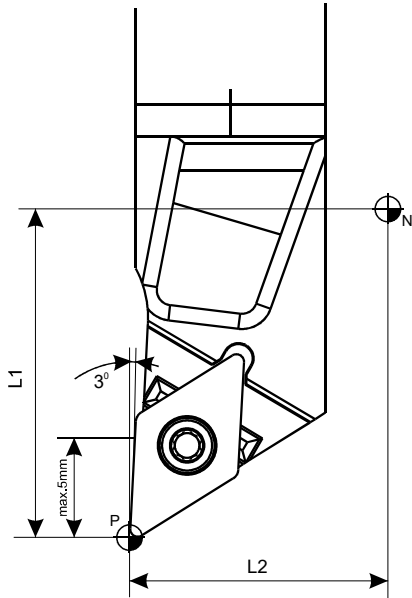

Напомена: Врх алата R0,4.
Максимални угао при продирању у материјал је 30°

T2

Нож за спољашњу обраду
резни врх под углом од 35°

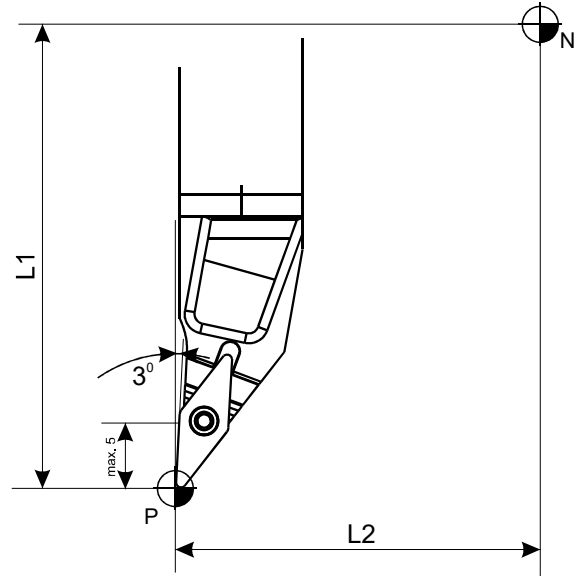

Напомена: Врх алата R0,4.
Максимални угао при продирању у материјал је 50°

T3

Неут. нож за спољашњу обраду
резни врх под углом од 55°

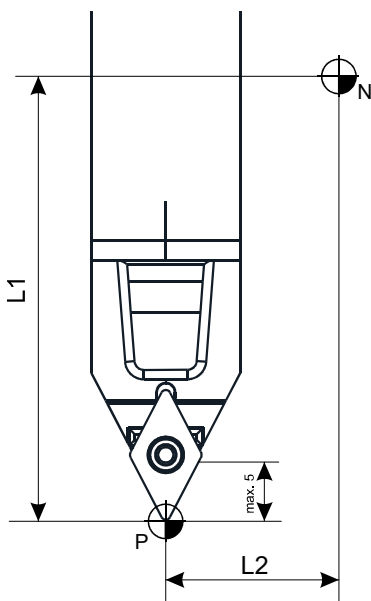

Напомена: Врх алата R0,4.
Максимални угао при продирању у материјал је 60°

T4

Неут. нож за спољашњу обраду
резни врх под углом од 35°

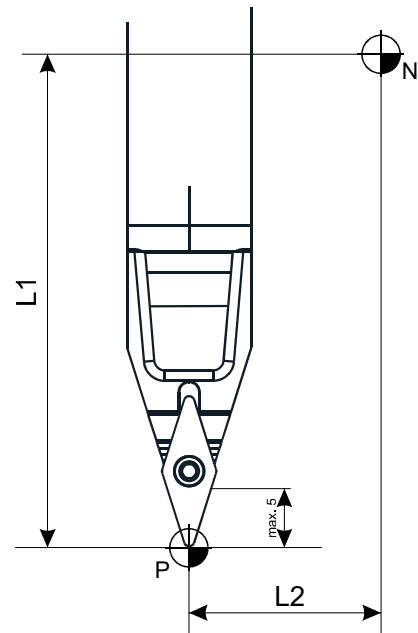

Напомена: Врх алата R0,4.
Максимални угао при продирању у материјал је 70°

T5

Нож за усецање спољашњих жљебова
ширине 3 mm

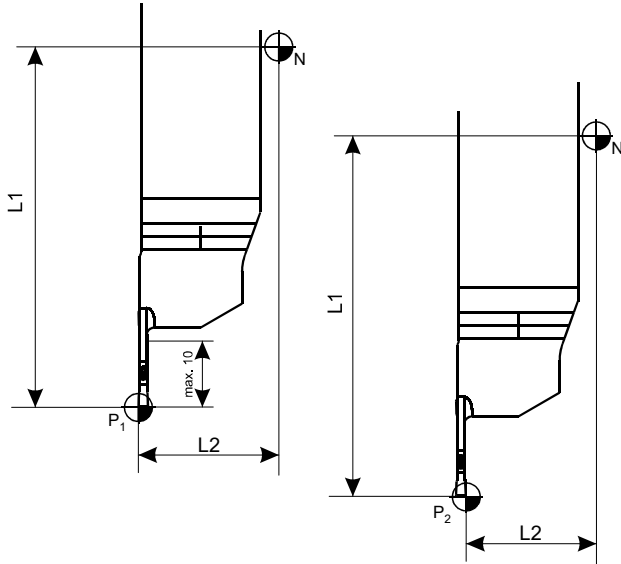

Напомена: P₁ корекција - до стезне главе.
P₂ корекција - до коњића за подупирање.

T6

Нож за резање спољашњег
метричког навоја

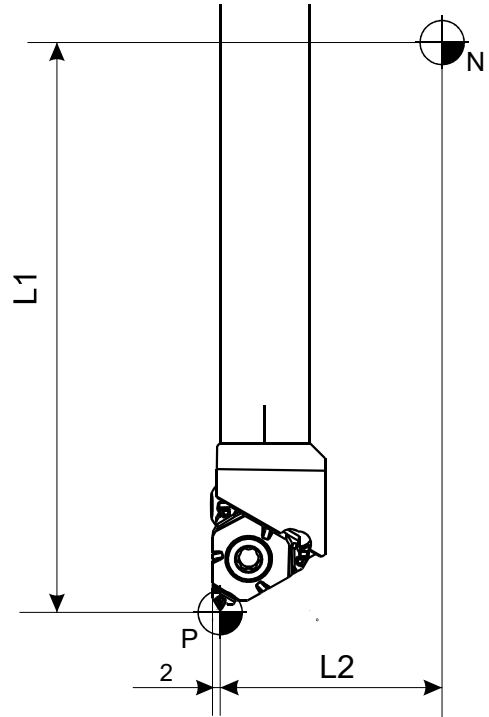

Напомена: Доступни су резни врхови за кораке
навоја P1, P1,25 и P1,5 mm.

T7

Забушивач $\varnothing 2,5$ mm

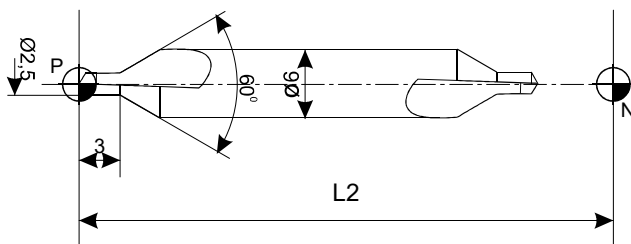

T8

Спирална бургија $\varnothing 18$ mm

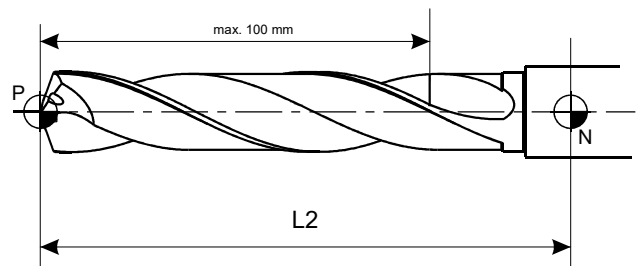

T9

Нож за унутрашњу обраду
резни врх под углом од 35°

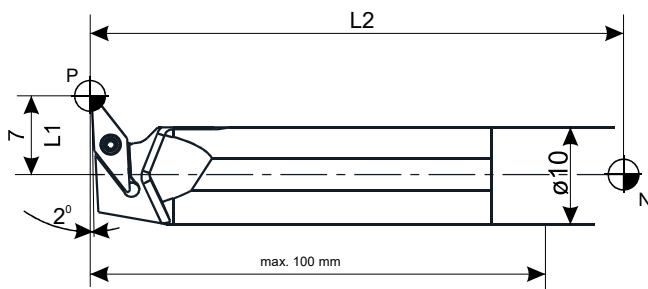

Напомена: Врх алата R0,4.
Максимални угао при продирању у материјал је 50°

T10

Нож за резање унутрашњег
метричког навоја

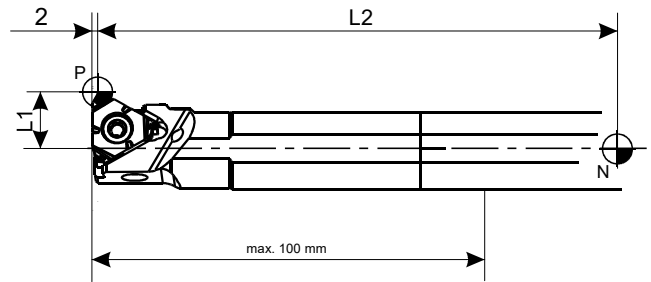

Напомена: Доступни су резни врхови за кораке
навоја P1, P1,25 и P1,5 mm.

T11

Нож за израду унутрашњих
жљебова ширине 3 mm

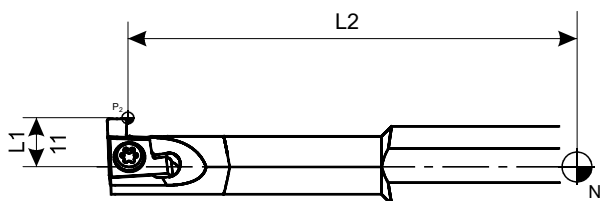
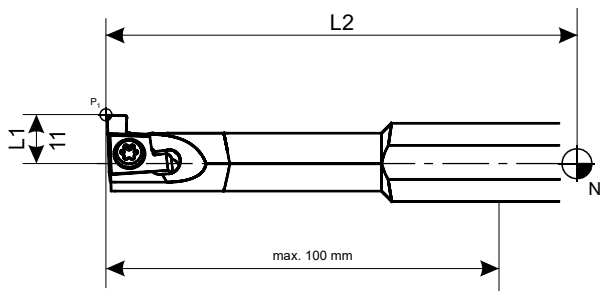

T12

Спирална бургија $\varnothing 8$ mm

